

GENERALITÀ SUI SEGGIOLINI PER BAMBINI

La sicurezza dei bambini, che PEUGEOT ha curato in particolar modo sin dalla fase di progettazione del veicolo, dipende anche dal modo di utilizzo del veicolo.

Per viaggiare con la massima sicurezza, rispettare le seguenti raccomandazioni:

- In conformità con la regolamentazione europea, **tutti i bambini di età inferiore ai 12 anni o di statura inferiore a un metro e cinquanta, devono essere trasportati su seggiolini per bambini omologati, adatti al loro peso**, da collocare sui sedili dotati di cinture di sicurezza o di ancoraggi ISOFIX*,
- **statisticamente, i sedili più sicuri per il trasporto dei bambini sono i sedili posteriori del veicolo,**
- **un bambino il cui peso è inferiore a 9 Kg, deve tassativamente essere trasportato su un seggiolino in posizione "schienale verso la strada" sia anteriormente che posteriormente.**



PEUGEOT raccomanda di trasportare i bambini sui **sedili posteriori** del veicolo:

- **"con schienale verso la strada"** fino ai 2 anni di età,
- **"nel senso di marcia"** a partire dai 2 anni di età.

SEGGIOLINO PER BAMBINI SUL SEDILE ANTERIORE

"Schienale verso la strada"

Quando un seggiolino per bambini "con schienale verso la strada" viene collocato sul **sedile del passeggero anteriore**, l'airbag del passeggero deve tassativamente essere disattivato, altrimenti **il bambino rischia ferite gravi o addirittura mortali in caso di attivazione dell'airbag.**



"Nel senso di marcia"

Quando un seggiolino per bambini viene posizionato "nel senso di marcia" sul **sedile del passeggero anteriore**, occorre regolare il sedile del veicolo in posizione longitudinale intermedia, con lo schienale verticale e lasciare l'airbag del passeggero attivato.



Posizione longitudinale intermedia

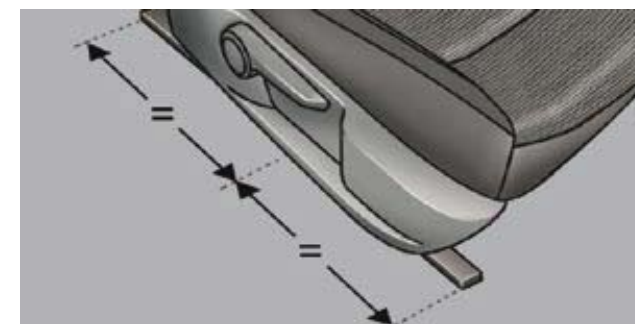

* La normativa sul trasporto dei bambini è specifica per ogni Paese. Consultare la legislazione vigente nel proprio Paese.





Airbag passeggero OFF



Per maggiori dettagli sulla disattivazione dell'Airbag, consultare il capitolo "Sicurezza" e "Airbag".

SEGGIOLINI PER BAMBINI RACCOMANDATI DA PEUGEOT

PEUGEOT raccomanda una gamma completa di seggiolini per bambini da fissare con una **cintura di sicurezza a tre punti**:

Gruppo 0+: dalla nascita a 13 Kg	Gruppo 1: da 9 a 18 Kg
 <p>L1 "RÖMER/BRITAX Baby-Safe Plus" Da fissare con lo schienale rivolto alla strada</p>	 <p>L2 "RÖMER Duo Plus ISOFIX".</p>
Gruppo 1, 2 e 3: da 9 a 36 Kg	
 <p>L3 "KIDDY Life" L'uso del cuscino addominale è obbligatorio per il trasporto dei bambini (da 9 a 18 Kg).</p>	
Gruppo 2 e 3: da 15 a 36 Kg	
 <p>L4 "RECARO Start"</p>	 <p>L5 "KLIPPAN Optima" A partire dai 6 anni (circa 22 Kg), utilizzare solo il rialzo.</p>



COLLOCAZIONE DEI SEGGIOLINI PER BAMBINI FISSATI CON LA CINTURA DI SICUREZZA



Conformemente alla legislazione europea (Direttiva 2005/40), questa tabella indica le possibilità di montaggio dei seggiolini per bambini da fissare con una cintura di sicurezza ed omologati nella categoria universale **(a)** in funzione del peso del bambino e della posizione nel veicolo:

Peso del bambino ed età indicativa					
Posizione		Inferiore a 13 kg (gruppi 0 (b) e 0+) Fino ≈ 1 anno	Da 9 a 18 kg (gruppo 1) Da 1 a ≈ 3 anni	Da 15 a 25 kg (gruppo 2) Da 3 a ≈ 6 anni	Da 22 a 36 kg (gruppo 3) Da 6 a ≈ 10 anni
Sedile del passeggero anteriore (c) con rialzo		U (R)	U (R)	U (R)	U (R)
Sedile del passeggero anteriore (c) senza rialzo		-	-	-	-
5 posti (2 file)					
Sedili posteriori laterali		U	U	U	U
Sedile posteriore centrale		U	U	U	U

Per collocare un seggiolino per bambini sui sedili posteriori, con le spalle verso la strada o in senso di marcia, arretrare il sedile posteriore a sufficienza per non intralciare lo schienale del sedile anteriore.



Peso del bambino ed età indicativa

Sedile		Inferiore a 13 kg (gruppi 0 (b) e 0+) fino a ≈ 1 anno	Da 9 a 18 kg (gruppo 1) Da 1 a ≈ 3 anni	Da 15 a 25 kg (gruppo 2) Da 3 a ≈ 6 anni	Da 22 a 36 kg (gruppo 3) Da 6 a ≈ 10 anni
Sedile del passeggero anteriore (c) con rialzo		U (R)	U (R)	U (R)	U (R)
Sedile del passeggero anteriore (c) senza rialzo		-	-	-	-
7 posti (3 file)					
Sedili posteriori laterali 2ª fila		U	U	U	U
Sedile posteriore centrale 2ª fila		U	U	U	U
Sedili posteriori 3ª fila		U	U	U	U

Quando il KIDDY Life (L3) e la sua protezione sono collocati sul sedile del passeggero anteriore, regolare il sedile nella posizione avanzata al massimo e disattivare l'Airbag.

- a:** seggiolino universale per bambini, seggiolino per bambini che può essere collocato su tutti i veicoli fissato con la cintura di sicurezza.
- b:** gruppo 0, dalla nascita a 10 Kg. Le navicelle non possono essere collocate sul sedile del passeggero anteriore.
- c:** consultare la legislazione in vigore nel proprio Paese prima di collocare il bambino su questo sedile.
- U:** sedile adatto alla collocazione di un seggiolino per bambini da fissare con una cintura di sicurezza ed omologato nella categoria "universale", "con schienale rivolto alla strada" e/o "nel senso di marcia".
- U (R) :** come **U**, con il sedile del veicolo regolato nella posizione più alta.
- L:** solo i seggiolini per bambini indicati possono essere montati sul sedile interessato (a seconda del Paese di destinazione).
- X :** sedile non adatto alla collocazione di un seggiolino per bambini del gruppo di peso indicato.
- Non posizionare seggiolini per bambini con **asta di protezione**, se il veicolo è equipaggiato di vani portaoggetti nel pianale sotto ai piedi.





CONSIGLI SUI SEGGIOLINI PER BAMBINI

Un'errata installazione del seggiolino per bambini nel veicolo compromette la protezione del bambino in caso di urto.

Non dimenticare di allacciare le cinture di sicurezza o le cinghie dei seggiolini per bambini limitando al massimo il gioco rispetto al corpo del bambino, anche per percorsi di breve durata.

Per l'installazione del seggiolino per bambini con la cintura di sicurezza, verificare che questa sia ben tesa sul seggiolino e che lo trattienga saldamente al sedile del veicolo.

Per un'installazione ottimale del seggiolino per bambini "nel senso di marcia", verificare che il suo schienale sia appoggiato allo schienale del sedile del veicolo e che l'appoggiatesta non sia d'intralcio.

Se si deve rimuovere l'appoggiatesta, riporlo correttamente o bloccarlo, onde evitare che diventi pericoloso in caso di brusca frenata.

I bambini di età inferiore ai 10 anni non devono essere trasportati nella posizione "nel senso di marcia" sul sedile del passeggero anteriore, tranne se i sedili posteriori sono già occupati da altri bambini o non possono essere utilizzati o sono assenti.

Quando si colloca un seggiolino per bambini "con schienale verso la strada" sul sedile anteriore, disattivare l'airbag del passeggero, altrimenti il bambino rischia ferite gravi o addirittura mortali in caso di attivazione dell'airbag.

Collocazione di un rialzo

La parte toracica della cintura di sicurezza deve essere posizionata sulla spalla del bambino senza toccare il collo.

Verificare che la parte addominale della cintura di sicurezza passi sopra alle cosce del bambino.

PEUGEOT raccomanda di utilizzare un rialzo con schienale, dotato di una guida per cintura di sicurezza a livello della spalla.

Per una maggiore sicurezza, non lasciare:

- uno o più bambini soli e senza sorveglianza nel veicolo,
- un bambino o un animale in un veicolo esposto al sole, con i vetri chiusi,
- le chiavi a portata di mano dei bambini all'interno del veicolo.

Per impedire l'apertura accidentale delle porte e dei vetri posteriori, utilizzare il dispositivo "Sicurezza bambini".

Non aprire i vetri posteriori per più di un terzo.

Per proteggere i bambini più piccoli dai raggi del sole, fissare delle tende parasole ai vetri posteriori.



ANCORAGGI "ISOFIX"

Il veicolo è stato omologato secondo la **nuova legislazione** ISOFIX.

I sedili, rappresentati qui sotto, sono dotati di ancoraggi ISOFIX regolamentari:

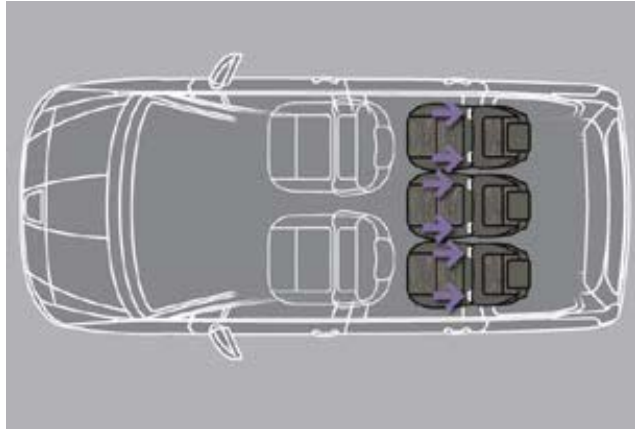

5 posti

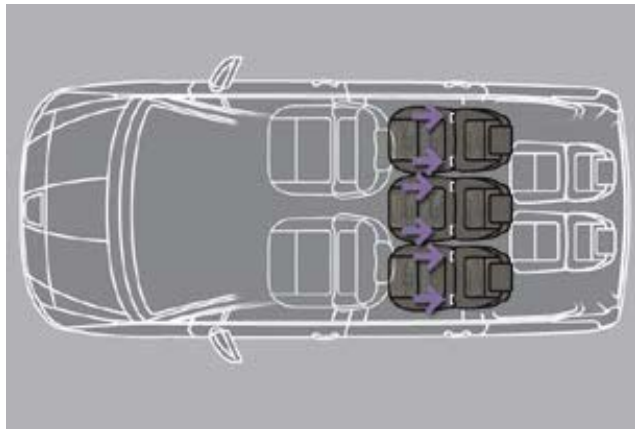

7 posti

Si tratta di tre anelli per ogni seduta:

- due anelli **A** situati tra lo schienale e la seduta del sedile del veicolo, segnalati da un'etichetta,
- un anello **B**, situato dietro al sedile e chiamato **TOP TETHER**, per il fissaggio della cinghia alta.

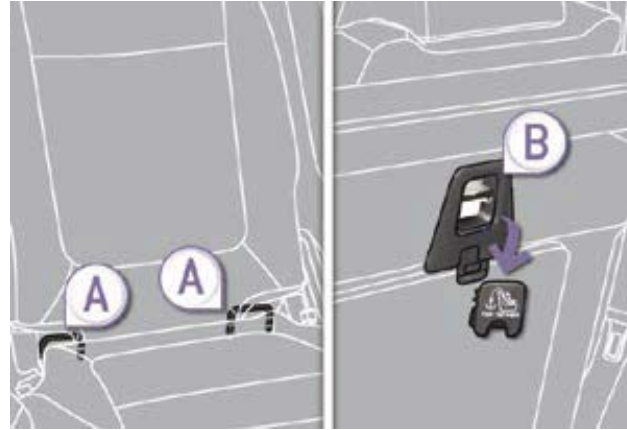

Questo sistema di ancoraggio ISOFIX garantisce un montaggio affidabile, solido e rapido del seggiolino per bambini all'interno del veicolo.

I **seggiolini ISOFIX per bambini** sono dotati di due sistemi di bloccaggio che si fissano facilmente ai due anelli **A**.

Alcuni di essi dispongono inoltre di una **cinghia alta** da fissare all'anello **B**.

Per fissare questa cinghia, alzare l'appoggiatesta del sedile del veicolo e far passare il gancio tra le due aste dello stesso. Quindi fissare il gancio all'anello **B** e tendere la cinghia alta.

L'errata collocazione del seggiolino per bambini nel veicolo compromette la protezione del bambino in caso di urto.

Per conoscere quali sono i seggiolini ISOFIX per bambini che si adattano al proprio veicolo, consultare la tabella riassuntiva di posizionamento dei seggiolini ISOFIX.

SEGGIOLINI ISOFIX RACCOMANDATI DA PEUGEOT E OMOLOGATI PER QUESTO VEICOLO

RÖMER Duo Plus ISOFIX (classe di dimensione B1)

Gruppo 1: da 9 a 18 Kg



Da collocare nel senso di marcia.

Dotato di una cinghia alta da fissare all'anello superiore **B**,
chiamata TOP TETHER.

Tre inclinazioni della scocca: posizione seduta, di riposo e sdraiata.



Questo seggiolino per bambini può anche essere utilizzato sui sedili privi di ancoraggi ISOFIX. In questo caso, deve essere obbligatoriamente fissato al sedile del veicolo mediante la cintura di sicurezza a tre punti.



Seguire le istruzioni di montaggio del seggiolino per bambini indicate sull'opuscolo di montaggio del fabbricante del seggiolino stesso.



TABELLA RIEPILOGATIVA PER LA COLLOCAZIONE DEI SEGGIOLINI ISOFIX PER BAMBINI

In conformità con la regolamentazione europea, questa tabella indica le possibili collocazioni dei seggiolini ISOFIX sui sedili equipaggiati di ancoraggi ISOFIX nel veicolo.

Per i seggiolini ISOFIX, universali e semiuniversali, la classe di misura ISOFIX del seggiolino per bambini, definita da una lettera compresa tra **A** e **G**, è riportata sul seggiolino stesso accando al logo ISOFIX.





Tipo di seggiolino ISOFIX per bambini	Peso del bambino/età indicativa									
	Inferiore a 10 kg. (gruppo 0) Fino a circa 6 mesi		Inferiore a 10 kg. (gruppo 0) Inferiore a 13 kg. (gruppo 0+) Fino a circa 1 anno			Da 9 a 18 kg. (gruppo 1) Da 1 a 3 anni circa				
Classe di misura ISOFIX	Navicella		"schienale verso la strada"			"schienale verso la strada"		"nel senso di marcia"		
	F	G	C	D	E	C	D	A	B	B1
Sedile del passeggero anteriore 	X		X			X		X		
5 posti (2 file)										
Sedili posteriori laterali 	IL-SU*		IL-SU*			IL-SU*		IUF* IL-SU*		
Sedile posteriore centrale 	X		IL-SU*			IL-SU*		IUF* IL-SU*		

* Non posizionare seggiolini ISOFIX con **asta di protezione**, se il veicolo è equipaggiato di vani portaoggetti sul pianale.

Per collocare un seggiolino per bambini sui sedili posteriori, con lo schienale verso la strada o in senso di marcia, arretrare il sedile posteriore a sufficienza per non intralciare lo schienale del sedile anteriore.

./..



	Peso del bambino/età indicativa									
	Inferiore a 10 kg (gruppo 0) Fino a circa 6 mesi		Inferiore a 10 kg (gruppo 0) Inferiore a 13 kg (gruppo 0+) Fino a circa 1 anno			Da 9 a 18 kg (gruppo 1) Da 1 a 3 anni circa				
Tipo di seggiolino ISOFIX per bambini	Navicella		"schienale verso la strada"			"schienale verso la strada"		"nel senso di marcia"		
Classe di misura ISOFIX	F	G	C	D	E	C	D	A	B	B1
Sedile del passeggero anteriore 	X		X			X		X		
7 posti (3 file)										
Sedili posteriori laterali 2 ^a fila 	IL-SU		IL-SU			IL-SU		IUF IL-SU		
Sedile posteriore centrale 2 ^a fila 			IL-SU			IL-SU		IUF IL-SU		
Sedili posteriori 3 ^a fila 	Non isofix									

IUF: sedile adatto alla collocazione di un seggiolino Isofix Universale, "nel senso di marcia" che si aggancia con la cinghia alta.

IL-SU: sedile adatto alla collocazione di un seggiolino Isofix Semi-Universale, ovvero:

- "schienale verso la strada" dotato di cinghia alta o di asta di protezione,
- "nel senso di marcia" dotato di asta di protezione,
- una navicella dotata di cinghia alta o di asta di protezione.

Per agganciare la cinghia alta, leggere il paragrafo "Fissaggi Isofix".

X: sedile non adatto al montaggio di un seggiolino per bambini o di una navicella per il gruppo di peso indicato.



SICUREZZA BAMBINI MECCANICA

Dispositivo meccanico per impedire l'apertura della porta posteriore con il comando interno.

Il comando si trova sulla battuta di ogni porta posteriore.

Bloccaggio



- ☞ Ruotare il comando rosso di un ottavo di giro verso sinistra con la chiave di contatto.

Sbloccaggio

- ☞ Ruotare il comando rosso di un ottavo di giro verso destra con la chiave di contatto.

SICUREZZA ELETTRICA BAMBINI

Sistema di comando a distanza per impedire l'apertura delle porte posteriori tramite i comandi interni e l'utilizzo degli alzacristalli posteriori.

Attivazione

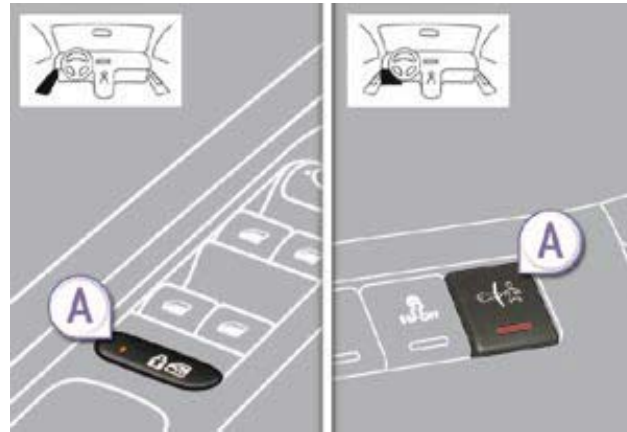

- ☞ Con il contatto inserito, premere il pulsante **A**.

La spia del pulsante **A** si accende.

Questa spia resta accesa finché la sicurezza bambini è attivata.

L'apertura delle porte dall'esterno e l'utilizzo degli alzacristalli elettrici a partire dal sedile del guidatore rimangono possibili.

Disattivazione

- ☞ Con il contatto inserito, premere di nuovo il pulsante **A**.

La spia del pulsante **A** si spegne.

Questa spia resta spenta finché la sicurezza bambini è disattivata.



Qualsiasi altro stato della spia denota un malfunzionamento della sicurezza elettrica bambini. Far verificare dalla rete PEUGEOT.



Questo sistema è indipendente e non sostituisce in alcun modo il comando di bloccaggio centralizzato.

Verificare lo stato della sicurezza bambini ad ogni inserimento del contatto.

Estrarre sempre la chiave di contatto quando si scende dal veicolo, anche per breve periodo.

In caso di urto violento, la sicurezza elettrica bambini si disattiva automaticamente per consentire ai passeggeri posteriori di uscire dal veicolo.

